

## Smlouva o dílo

### „INSTALACE OBRUBY NA ODSTAVNÉ PLOŠE U DĚLNICKÉHO DOMU, 2. KVĚTNA STUDÉNKA“ č. MHÚM/2025/0003/SD

#### OBJEDNATEL

**město Studénka**  
**Sídlo:** nám. Republiky 762, 742 13 Studénka  
**Zastoupené:** **Jiřím Švagerou**, místostarostou, zmocněným k podpisu smlouvy vnitroorganizační směrnici č. SM/11/2023/SRÚPaR – Výběr dodavatelů u zakázek malého rozsahu  
**IČO:** 00298441  
**DIČ:** CZ00298441  
*Evidovaný v RES u ČSÚ*  
**Bankovní spojení:** Komerční banka, a.s.  
**Číslo účtu:** 924 801/0100  
**Oprávněné osoby k jednání ve věcech technických a převzetí díla:** Renáta Knoppová, pověřená řízením odboru MHÚM 556 414 348, 731 158 058, [knoppova@mesto-studenka.cz](mailto:knoppova@mesto-studenka.cz)  
**Spojení:** Jana Horáková, referentka odboru MHÚM 556 414 341, 773 765 060, [horakova@mesto-studenka.cz](mailto:horakova@mesto-studenka.cz)

(dále jen „Objednatel“) na straně jedné

a

#### ZHOTOVITEL

**Název:** **Martin Fajmon**  
**Sídlo:** Palackého 711, 742 45 Fulnek  
**Zastoupený:** Martinem Fajmonem  
**IČO:** 71842608  
**Zapsaný v OR:** MěÚ Odry  
**DIČ:** CZ7404165242  
**Bankovní spojení:** Česká spořitelna a.s.  
**Číslo účtu:** 1855741319/0800  
**Oprávněné osoby:** Martin Fajmon  
**Spojení:** 603 842 540

(dále jen „Zhotovitel“) na straně druhé

uzavřeli v souladu s ustanovením § 2586 a násl. zákona č. 89/2012 Sb., občanský zákoník, ve znění pozdějších předpisů (dále jen „občanský zákoník“) tuto smlouvu o dílo následujícího znění:

#### 1. PŘEDMĚT SMLOUVY

- 1.1 Touto smlouvou se zhotovitel zavazuje provést pro objednatele dílo „**INSTALACE OBRUBY NA ODSTAVNÉ PLOŠE U DĚLNICKÉHO DOMU, 2. KVĚTNA STUDÉNKA**“ Přesný rozsah, popis, způsob provádění, kvalita a další náležitosti a požadavky jsou definovány v této smlouvě a jejich přílohách, které tvoří nedílnou součást této smlouvy o dílo. Jde zejména o zadávací podmínky k veřejné zakázce, cenovou nabídku zhotovitele a technickou zprávu „**DOPRAVNÍ ZNAČENÍ PARKOVIŠTĚ – Dělnický dům, Studénka**“, zpracované panem Tomášem Tillem, Tovární 360, Studénka 742 13 (dále jen „TZ“).
- 1.2 Rozsah díla jako předmětu smlouvy:  
Dílem se rozumí provedení prací v rozsahu, kvalitě a druhu dodávaných materiálů dle čl. 3.1 zadávacích podmínek ze dne 08.01.2025, cenové nabídky ze dne 04.02.2025, které jsou jako přílohy této smlouvy jejími nedílnými součástmi, TZ a standardními technologickými a technickými postupy pro realizaci uvedeného rozsahu díla, za dodržení všech platných legislativních předpisů, norem a doporučení.
- 1.3 Součástí díla jsou dále:
  - 1.3.1 zabezpečení zařízení, vybavení a prostor, ve kterých bude dílo realizováno před znečištěním a poškozením
  - 1.3.2 zabezpečení prostor a předmětu díla tak, aby nemohlo dojít k úrazu, osob pohybujících se v prostoru staveniště
  - 1.3.3 likvidace nevyužitého materiálu a odpadu v souladu s platnou legislativou

- 1.3.4 uvedení prostor dotčených plněním předmětu smlouvy do původního stavu, a to včetně celkového úklidu před předáním a převzetím díla.
- 1.4 Zhotovitel je povinen při realizaci díla nepoužít žádný materiál, o kterém je v době jeho užití známo, že je škodlivý, nebo jinak nevhodný pro použití. Zhotovitel přebírá plnou odpovědnost za škody vzniklé objednateli případným porušením tohoto závazku.
- 1.5 Objednatel se zavazuje předmět smlouvy převzít ve sjednané jakosti a v určeném provedení (bez funkčních nebo estetických vad) ve smluvně sjednané době předání a zaplatit za provedení předmětu smlouvy zhotoviteli cenu sjednanou touto smlouvou o dílo.

## 2. ZÁKLADNÍ USTANOVENÍ

- 2.1 Smluvní strany se dohodly, že se rozsah a obsah vzájemných práv a povinností vyplývajících z této smlouvy bude řídit příslušnými ustanoveními občanského zákoníku a tento závazkový vztah se bude řídit ustanovením § 2586 a násl. tohoto zákoníku a předpisy vztahujícími se k provádění díla.
- 2.2 Smluvní strany prohlašují, že údaje uvedené v této smlouvě a taktéž oprávnění k podnikání jsou v souladu s právní skutečností v době uzavření smlouvy. Smluvní strany se zavazují, že změny dotčených údajů oznámí bez prodlení druhé smluvní straně. Strany prohlašují, že osoby podepisující tuto smlouvu jsou k tomuto úkonu oprávněny. Porušení tohoto závazku jde k tíži té strany, která změnu včas neoznámila.
- 2.3 Zhotovitel prohlašuje, že má uzavřenu a po dobu účinnosti této smlouvy bude mít uzavřenu pojistnou smlouvu o pojištění odpovědnosti na škodu způsobenou dodavatelem třetí osobě (pojistná ochrana pro případ škody, kterou pojištěný při své podnikatelské činnosti může způsobit třetí osobě, tj. škody na životě, zdraví nebo věci), a to na pojistnou částku nejméně 1.000.000,00 Kč. Zhotovitel je povinen objednateli na jeho vyžádání pojistnou smlouvu dle předchozí věty bez zbytečného odkladu předložit. Nepředložení pojistné smlouvy dle věty první tohoto odstavce je porušením této smlouvy podstatným způsobem.
- 2.4 Pojistné události vyplývající z výše uvedeného pojištění vyřizuje na své náklady zhotovitel, který v žádném případě nebude uplatňovat pojišťovnou neuspokojené nároky na objednateli. Pojištění odpovědnosti za škodu a případné plnění pojišťovny z titulu škod tohoto typu nezbavuje zhotovitele odpovědnosti vyplývající z případného nedodržení termínu v důsledku odstraňování škod.
- 2.5 Za škody způsobené zhotovitelem na jiném majetku objednatele při realizaci díla podle této smlouvy odpovídá zhotovitel podle obecně platných právních předpisů o náhradě škody.
- 2.6 Zhotovitel prohlašuje, že se v rámci přípravy a zpracování nabídky v plném rozsahu seznámil se zadáním objednatele, absolvoval prohlídku a seznámil se s místem realizace díla, v rámci prohlídky si ověřil stav a že si všechny nejasné podmínky a požadavky potřebné a nutné pro realizaci díla vyjasnil s oprávněným zástupcem objednatele
- 2.7 Zhotovitel prohlašuje, že je odborně způsobilý k zajištění plnění předmětu smlouvy.
- 2.8 Smluvní strany prohlašují, že předmět smlouvy není plněním nemožným a že smlouvu uzavírají po pečlivém zvážení všech možných důsledků.

## 3. MÍSTO PLNĚNÍ, PROVOZOVATELÉ

Místem plnění pro realizaci díla:

Odstavná plocha u Dělnického domu na adrese 2. května 7, Studénka, 742 13, na parc. č. 409 v k. ú. Studénka nad Odrou.

Kontaktní osoba provozovatele:

Renáta Knoppová	pověřená řízením odboru MHÚM	731 158 058
Jana Horáková	referentka odboru MHÚM	773 765 060

Místem plnění pro předání dokladových částí je Městský úřad Studénka, odbor místního hospodářství a údržby majetku, kancelář č. 71.

## 4. DOBA PLNĚNÍ

Doba plnění (termín provedení díla) předmětu smlouvy dle článku 1. je nejpozději **do 18 kalendářních dní od předání staveniště dle čl. 9.**

V případě, že o to objednatel požádá, přeruší zhotovitel práce na díle nebo jeho částech. Pokud toto přerušení ovlivní termín realizace díla (zhotovitel nemůže přesunout kapacity na jinou část díla), posunou se termíny přerušením dotčené o dobu přerušení prací. Pokud venkovní teploty nedovolí realizaci, posune se termín provedení o dobu přerušení.

## 5. CENA DÍLA

Cena za plnění předmětu díla dle této smlouvy je stanovena dohodou smluvních stran. Cena odpovídá nabídce předložené zhotovitelem a platí až do doby ukončení smlouvy.

Jednotlivé dílčí částky jsou uvedeny v nabídce, vypracované zhotovitelem, doplněném o položky, u kterých je zhotovitel přesvědčen a objednateli prokázal, že jsou nezbytné k provedení díla v plném rozsahu a bezvadné kvalitě. Nabídka zhotovitele je nedílnou součástí této smlouvy.

Celková cena obsahuje i případné zvýšené náklady spojené s vývojem cen vstupních nákladů, a to až do doby dokončení díla.

Zhotovitel výslovně prohlašuje, že cena dle tohoto odstavce zahrnuje veškeré náklady na úplné dokončení předmětu smlouvy dle čl.1. této smlouvy a jeho předání v bezvadném stavu. Cena je neměnná i v případě jakýchkoliv víceprací v průběhu realizace díla, pokud by tyto nevzešly z důvodů uvedených v čl. 6. této smlouvy.

Cena díla:

Cena bez DPH	197.914,20 Kč
DPH (21 %)	41.561,98 Kč
Cena včetně DPH	<b>239.476,18 Kč</b>

Příjemce zdanitelného plnění (objednatel) prohlašuje, že ke dni uskutečnění tohoto plnění tj. smluvního plnění od zhotovitele (poskytovatele) dle této smlouvy o dílo, jedná jako osoba povinná dani. V souladu s ustanovením § 92a, odst. 2 zákona o DPH v aktuálním znění, se proto použije režim přenesení daňové povinnosti.

Zhotovitel je odpovědný za to, že sazba daně z přidané hodnoty je stanovena v souladu s platnými daňovými předpisy. V případě, že dojde ke změně zákonné sazby DPH, je zhotovitel k ceně díla bez DPH povinen účtovat DPH v platné výši. Smluvní strany se dohodly, že v případě změny ceny díla v důsledku změny sazby DPH není nutno ke smlouvě uzavírat dodatek.

### 6. PŘEKROČENÍ NABÍDKOVÉ CENY

Při realizaci díla podle této smlouvy nelze uplatnit jakékoliv požadavky na vícepráce. Objednatel má za to, že zhotovitel v cenové nabídce předložené ve výběrovém řízení přezkoumal a zohlednil proveditelnost díla a vše zahrnul do navržené smluvní ceny. Cena za dílo bez DPH je cenou nejvýše přípustnou a nelze ji překročit.

Cenu díla bude možné měnit pouze:

- a) nebude-li některá část díla v důsledku sjednaných méněprací provedena, bude cena za dílo snížena, a to odečtením veškerých nákladů na provedení těch částí díla, které v rámci méněprací nebudou provedeny. Náklady na méněpráce budou odečteny ve výši součtu veškerých odpovídajících položek a nákladů neprovedených dle položkového rozpočtu, který je součástí nabídky zhotovitele podané na předmět plnění v rámci zadávacího řízení příslušné veřejné zakázky (dále jen „položkový rozpočet“),
- b) přičtením veškerých nákladů na provedení těch částí díla, které objednatel písemně nařídil formou víceprací provádět a které nebyly zahrnuty v položkovém rozpočtu.

Rozsah případných méněprací nebo víceprací a cena za jejich realizaci, jakož i jakékoliv překročení ceny stanovené v čl. 5 této smlouvy budou vždy předem sjednány dodatkem k této smlouvě.

### 7. VLASTNICTVÍ DÍLA, NEBEZPEČÍ ŠKODY, POJIŠTĚNÍ ZHOTOVITELE A DÍLA

Vlastnictví zhotovovaného díla se řídí ustanoveními § 2599 zákona č. 89/2012 Sb., občanského zákoníku, není-li mezi smluvními stranami dohodnuto jinak.

- 7.1 Škodou na díle je ztráta, zničení, poškození nebo znehodnocení věci bez ohledu na to, z jakých příčin k nim došlo.
- 7.2 Nebezpečí škody na díle nese od počátku zhotovitel, a to až do termínu předání a převzetí díla mezi zhotovitelem a objednatelem.
- 7.3 Pokud činností zhotovitele dojde ke způsobení škody objednateli nebo třetím osobám z titulu opomenutí, nedbalosti nebo neplněním podmínek vyplývajících ze zákona, technických nebo jiných norem nebo vyplývajících z této smlouvy je zhotovitel povinen bez zbytečného odkladu tuto škodu odstranit a není-li to možné, tak finančně uhradit. Veškeré náklady s tím spojené nese zhotovitel.
- 7.4 Zhotovitel odpovídá i za škodu na díle způsobenou činností těch, kteří pro něj dílo provádějí.
- 7.5 Zhotovitel odpovídá též za škodu způsobenou okolnostmi, které mají původ v povaze strojů, přístrojů nebo jiných věcí, které zhotovitel použil nebo hodlal použít při provádění díla.
- 7.6 Pojištění odpovědnosti za škodu z výkonu podnikatelské činnosti kryje škody na věcech (vzniklé poškozením, zničením nebo pohřešováním) a na zdraví (úrazem nebo nemocí):
  - a. způsobené provozní činností,
  - b. způsobené vadným výrobkem,
  - c. vzniklé v souvislosti s poskytovanými službami,
  - d. vzniklé v souvislosti s vlastnictvím nemovitostí,
  - e. vzniklé na věcech provozovatele budov,
  - f. způsobené objednateli
- 7.7 Zhotovitel je povinen být pojištěn proti škodám způsobeným jeho činností včetně možných škod způsobených pracovníky zhotovitele, a to po celou dobu provádění díla. Výše pojistné částky je stanovena na 500.000,00 Kč.
- 7.8 Doklad o pojištění je povinen předložit objednateli ke dni podpisu smlouvy o dílo.
- 7.9 Nepředložení dokladu zhotovitelem o pojištění odpovědnosti za škodu objednateli, ani v dodatečně přiměřené lhůtě, je porušením smlouvy, které opravňuje objednatele k odstoupení od smlouvy.

## 8. PLATEBNÍ PODMÍNKY

- 8.1 Zálohy na realizaci díla dle této smlouvy nejsou sjednány.
- 8.2 Objednatel potvrzuje, že pro realizaci díla čl. 1. této smlouvy má vytvořeny dostatečné finanční zdroje.
- 8.3 Platba bude provedena za celé dílo souhrnně.
- 8.4 Podkladem pro úhradu smluvní ceny zhotoveného díla bude faktura, která musí obsahovat náležitosti dle § 435 zákona č.89/2012 Sb., občanský zákoník, číslo této smlouvy a předávací protokol předmětu díla bez vad a nedodělků, podepsaný oběma smluvními stranami.
- 8.5 Faktura má splatnost 30 dnů ode dne jejího doručení objednateli. Peněžitý závazek objednatele se považuje za plněný v den, kdy je dlužná částka připsána na účet zhotovitele.
- 8.6 Doručení faktury se provede osobně na podatelnu objednatele nebo doporučeně prostřednictvím držitele poštovní licence.
- 8.7 Faktury, včetně jejich příloh, budou objednateli předány ve dvou vyhotoveních.
- 8.8 V případě, že zhotovitel vyúčtuje práce nebo dodávky, které neprovedl, vyúčtuje chybně cenu nebo faktura nebude obsahovat některou náležitost, je objednatel oprávněn vadnou fakturu před uplynutím lhůty splatnosti vrátit zhotoviteli bez zaplacení k provedení opravy. Ve vrácené faktuře vyznačí důvod vrácení. Zhotovitel provede opravu vystavením nové faktury.
- 8.9 Vráti-li objednatel vadnou fakturu zhotoviteli, přestává běžet původní lhůta splatnosti. Celá lhůta splatnosti běží opět ode dne doručení opravené faktury.
- 8.10 Zhotovitel má v případě prodloužení objednatele s úhradou faktury nezaplacené v termínu splatnosti nárok na úrok z prodloužení ve výši stanovené obecně závaznými právními předpisy.

## 9. STAVENIŠTĚ

- 9.1 Objednatel předá a zhotovitel převezme staveniště protokolárně – zápisem o předání a převzetí staveniště.
- 9.2 Zhotovitel vyklidí staveniště nejpozději do 3 dnů po podpisu protokolu o předání a převzetí díla pokud se smluvní strany nedohodnou jinak.
- 9.3 Zhotovitel je povinen udržovat na převzatém staveništi pořádek a čistotu.
- 9.4 Zhotovitel zajistí vhodné zabezpečení staveniště.
- 9.5 Zhotovitel zajistí označení staveniště v souladu s TP 66 „Zásady pro označování pracovních míst na pozemních komunikacích“ ze dne 12.3.2015 schváleno Ministerstvem dopravy pod čj. 21/2015-120-TN/1.

## 10. JAKOST DÍLA

- 10.1 Zhotovitel je povinen postupovat při provádění díla v souladu s platnými právními předpisy souvisejícími s realizací díla, podle schválených technických a technologických postupů stanovených platnými i doporučenými českými nebo evropskými technickými normami a bezpečnostními předpisy, v souladu se současným standardem u používaných technologií a postupů pro tento typ díla tak, aby dodržel smlouvenou kvalitu díla.
- 10.2 Dodržení kvality všech prací a dodávek sjednaných v této smlouvě je závaznou povinností zhotovitele. Zjištěné vady a nedodělky je povinen zhotovitel odstranit na své náklady.
- 10.3 Dílo musí vykazovat parametry stanovené zadávací dokumentací stavby a nesmí se odchýlit od ČSN a technických požadavků na realizaci díla, dle kterých je dokumentace stavby zpracovaná.
- 10.4 V případě, že bude nutno použít postupy a materiály, které nejsou uvedeny v zadávací dokumentaci stavby, lze použít pouze takových, které v době realizace díla budou v souladu s platnými i doporučenými českými nebo evropskými technickými normami.
- 10.5 Stavební práce budou realizovány při splnění všeobecných podmínek ve smyslu ust. § 2586 a následujících Občanského zákoníku.

## 11. PROVÁDĚNÍ DÍLA

- 11.1 Zhotovitel je povinen provést dílo vlastním jménem, na vlastní odpovědnost a na své nebezpečí.
- 11.2 Při realizaci díla budou dodrženy podmínky zadávací dokumentace stavby, TZ, podmínky platných předpisů a vyhlášek, technologických postupů, postupy stanovené výrobcí a dodavateli jednotlivých materiálů a komponent, zhotovitel bude plnit požadavky dotčených orgánů a organizací při provádění díla.
- 11.3 Pokud porušením těchto předpisů vznikne jakákoli škoda, nese veškeré vzniklé náklady související s odstraněním škod zhotovitel.
- 11.4 Realizaci díla se rozumí úplné a standardní provedení všech stavebních a montážních prací, dodávek materiálů, technických a technologických zařízení, včetně všech činností spojených s plněním předmětu smlouvy nezbytných pro uvedení předmětu smlouvy do užívání.
- 11.5 Zhotovitel je povinen si sám zajistit skládky na všechny druhy odpadů vyplývajících z realizace předmětu díla.
- 11.6 Zhotovitel písemně vyzve objednatele nejméně 2 pracovní dny předem ke kontrole prací, jež budou dalším postupem při zhotovování díla zakryty. V případě, že se na tuto výzvu objednatel bez vážných důvodů nedostaví, může zhotovitel pokračovat v provádění díla. Neučiní-li tak, je povinen na žádost objednatele na svůj náklad odkrýt práce a konstrukce, které byly zakryty, nebo se staly nepřístupnými.

- 11.7 Zjistí-li zhotovitel při provádění díla skryté překážky bránící řádnému provedení díla, je povinen to bez odkladu oznámit objednateli a navrhnout mu další postup.
- 11.8 Zhotovitel je povinen bez odkladu upozornit objednatele na případnou nevhodnost realizace vyžadovaných prací.
- 11.9 Zhotovitel v plné míře zodpovídá za bezpečnost, ochranu zdraví všech svých osob v prostoru staveniště a dodržování hygienických předpisů a zabezpečí vybavení pracovníků ochrannými pracovními pomůckami. Zhotovitel neodpovídá za bezpečnost osob, které mají přístup do prostor objednatele, pokud se budou v prostoru staveniště nacházet neoprávněně.
- 11.10 Pokud činnostmi zhotovitele (opomenutím, nedbalostí nebo neplněním podmínek vyplývajících ze zákona, ČSN, nebo jiných norem, nebo podmínek vyplývajících z této smlouvy) bude objednateli nebo jiným subjektům způsobena škoda, je zhotovitel povinen bez zbytečného odkladu tuto škodu odstranit. Veškeré náklady s tím spojené nese zhotovitel. Není-li to možné, pak je povinen poskytnout přiměřenou finanční náhradu.
- 11.11 V případě, že zhotovitel zjistí vadu nebo chybu projektu i přes skutečnosti uvedené v odst. 2.6 této smlouvy, je povinen neprodleně informovat objednatele o zhotovení příslušného zápisu do stavebního deníku, nejpozději do 24 hodin. Podmínkou uplatnění jakýchkoliv nároků ze zjištěné chyby nebo vady projektu je, že zhotovitel protokolárně (protokolem sepsaným a odsouhlaseným zhotovitelem, a objednatel) případně znalecky prokáže tuto chybu resp. vadu, jakož i skutečnost, že provedl veškerá nutná opatření, aby důsledky spojené s odstraňováním vady projektu a jejich následky byly omezeny na nejmenší možnou míru.
- 11.12 Objednatel se zavazuje, že odsouhlasí změny materiálů a dodávek navrhované zhotovitelem, vždy při splnění těchto podmínek:
- změna nezhorší užitnou hodnotu, funkčnost, kvalitu, vzhled a technické parametry díla
  - změna nebude mít vliv na bezpečnost díla
  - změna nezpůsobí zvýšení ceny díla

## 12. STAVEBNÍ DENÍK

- 12.1 Zhotovitel povede stavební deník v přiměřeném rozsahu a dle podmínek § 166 zákona č.283/2021 Sb., stavební zákon a přílohy č. 6 vyhlášky č. 131/2024 Sb., o dokumentaci staveb, ve znění pozdějších předpisů či ustanovení, které tuto vyhlášku v době provádění díla nahradí, ledaže objednatel písemně potvrdí zhotoviteli, že stavební deník či jinou přiměřenou dokumentaci provádění stavby vést nemusí. Do deníku zhotovitel zapisuje skutečnosti rozhodné pro plnění smlouvy a skutečnosti, které mají význam pro průběh výstavby. Objednatel je povinen sledovat obsah deníku a k zápisu připojovat své stanovisko (souhlas, námitky apod.).
- 12.2 Za objednatele je oprávněn do deníku nahlížet a zapisovat objednatel nebo pracovník k tomu objednatelům pověřený. Zápisy provedené do stavebního deníku se nepovažují za změnu smlouvy o dílo.
- 12.3 Veškeré zápisy o změnách vyžadující odsouhlasení objednatele budou uvedeny ve stavebním deníku a vyjádření k těmto zápisům budou provedeny do pěti pracovních dnů, jinak se má za to, že s tímto obě strany souhlasí.
- 12.4 Denní záznamy o prováděných pracích se do deníku zapisují čitelně, vždy v den, kdy byly tyto práce provedeny nebo kdy nastaly okolnosti, které jsou předmětem zápisu. Zápisy v deníku nesmí být přepisovány, škrtnuty a z deníku nesmí být vytrhovány první stránky s originálním textem. Každý zápis musí být podepsán stavbyvedoucím zhotovitele nebo jeho oprávněným zástupcem.
- 12.5 Stavební deník vede a dokladuje zhotovitel ode dne převzetí stavby až do jejího řádného předání. Provádění pravidelných denních záznamů končí dnem předání a převzetí díla objednatelům ve sjednané jakosti a v určeném provedení.
- 12.6 Zhotovitel při předání díla odevzdá objednateli nebo jeho oprávněnému zástupci originál stavebního deníku. Stavební deník musí být k dispozici na stavbě.

## 13. PŘEDÁNÍ DÍLA

- 13.1 Objednatel má právo nezhájít řízení resp. předávání díla, není-li na staveništi pořádek, zejména nejsou-li prostory dotčené realizací díla řádně vyčištěny a uklizeny, nebo není-li ze staveniště odstraněn odpad vzniklý při stavebních pracích.
- 13.2 Zhotovitel vyzve objednatele k protokolárnímu převzetí díla.
- 13.3 Zhotovitel splní svou povinnost provést dílo jeho řádným zhotovením a předáním objednateli bez vad a nedodělků. O předání a převzetí díla jsou objednatel a zhotovitel povinni sepsat protokol, v jehož závěru objednatel prohlásí, zda dílo přijímá nebo nepřijímá, a pokud ne, z jakých důvodů. Dílo je považováno za provedené až po ukončení všech prací a nedodělků, které byly uvedeny v zápise o předání a převzetí. O průběhu opakovaného předání bude rovněž pořízen zápis.
- 13.4 O předání díla nebo jeho části bude sepsán zápis, který sepiše zhotovitel a bude obsahovat :
- označení díla
  - označení objednatele a zhotovitele díla
  - číslo a datum uzavření smlouvy o dílo, včetně čísel a dat uzavření jejích dodatků
  - zahájení a dokončení prací na zhotovovaném díle
  - prohlášení objednatele, že dílo přijímá
  - datum a místo sepsání zápisu

- jména a podpisy zástupců objednatele a zhotovitele
  - seznam převzaté dokumentace
  - náklady za provedení díla
  - termín vyklizení staveniště
  - datum ukončení záruky na dílo.
- 13.5 Zhotovitel zároveň předá objednateli doklady o uložení odpadů, o řádném provedení díla dle technických norem a předpisů a v souladu s technologickými postupy, provedených zkouškách, revizích, testech a dokumentací podle této smlouvy, včetně prohlášení o shodě na použité materiály.
- 13.6 Zhotovitel a objednatel jsou dále oprávněni uvést v zápise cokoliv, co budou považovat za nutné.
- 13.7 Dílo bude předáno zápisem o předání a převzetí díla, nebo okamžikem, kdy bude zhotovitel připraven k předání díla objednateli a objednatel se k předání nedostaví, přestože k němu byl řádně vyzván.
- 13.8 Objednatel je povinen převzít dílo, pokud je provedeno řádně, ve sjednané jakosti, bez vad a v souladu s podmínkami a účelem této smlouvy a jejich příloh. Zhotovitel je povinen odstranit nedodělky resp. vady těch částí díla, které dodával, a to i když tvrdí, že za uvedené vady a nedodělky neodpovídá.

#### **14. ZÁRUČNÍ PODMÍNKY A ODPOVĚDNOST ZA VADY DÍLA**

- 14.1 Dílo má vady, jestliže jeho provedení neodpovídá požadavkům objednatele a parametrům uvedeným v cenové nabídce zhotovitele, technických specifikacích, příslušným právním předpisům, normám nebo jiné dokumentaci vztahující se k provedení díla, popř. pokud neumožňuje užívání, k němuž bylo určeno a zhotoveno.
- 14.2 Na dokončené dílo a práce, které jsou předmětem této smlouvy, poskytne zhotovitel objednateli záruku **60 měsíců** od data předání díla (po protokolárním předání a převzetí díla s odstraněnými případnými vadami a nedodělkami).
- 14.3 Záruční podmínky:
- a) Objednatel je povinen reklamovat vady díla písemně bez zbytečného odkladu po jejich zjištění a umožnit prohlídku vad na místě. V reklamaci musí být vady popsány a uvedeno jak se projevují.
  - b) Zhotovitel je povinen nejpozději do 24 hodin po obdržení reklamace písemně oznámit objednateli zda reklamaci uznává a jakou lhůtu pro odstranění vad navrhuje. Navrhne rovněž termín zahájení prací, který nesmí překročit 48 hodin od oznámení reklamace.
  - c) V případě, že reklamaci nehodlá uznat, je povinen přesně specifikovat technické příp. jiné důvody. Pokud tak neučiní, má se za to, že reklamaci uznává a reklamovanou vadu odstraní do 48 hodin po termínu, který navrhne objednatel.
  - d) V případě vady, kterou objednatel označil jako havárii, je zhotovitel povinen nastoupit k odstranění vady do 24 hodin od jejího nahlášení.
  - e) Reklamaci lze uplatnit nejpozději do posledního dne záruční doby, přičemž reklamace odeslaná objednatelem v poslední den záruční doby se považuje za včas uplatněnou. Prvním dnem záruční doby je den následující po ukončení předání.
  - f) Nenastoupí-li zhotovitel k odstranění vady ani do 3 dnů po obdržení reklamace resp. po termínu navrženém objednatelem, je objednatel oprávněn pověřit odstraněním vady jinou specializovanou firmu. Zhotovitel je povinen uhradit vzniklé náklady na odstranění vady. Odstraněním vady jiným subjektem záruka na dílo dle této smlouvy nezaniká.
  - g) Záruka se vztahuje na celé dílo, tj. veškeré dodávky a práce s realizací díla spojených.
  - h) Zhotovitel nezodpovídá za vady a nedostatky, které mají původ v nevhodném užívání díla, v nedostatečné údržbě, v užívání díla k jinému účelu než bylo dáno zadávací dokumentací.
  - i) Provedenou opravu vady zhotovitel objednateli předá písemně.
  - j) Na provedenou opravu poskytne zhotovitel záruku za jakost v délce dle článku 14.2. Tato záruční doba začíná běžet dnem následujícím po odstranění vady.
- 14.4 Objednatel má právo odstranit vady, závady a nedodělky sám nebo je nechat odstranit třetí osobou a domáhat se na zhotoviteli úhrady nákladů vzniklých v souvislosti s odstraněním těchto nedostatků v případě, že zhotovitel neposkytne součinnost a odmítne tyto nedostatky odstranit. Smluvní pokuta dle čl. 14.3 této smlouvy se v takovém případě počítá do dne zahájení odstranění vad třetí osobou.

#### **15. SMLUVNÍ POKUTY**

- 15.1 V případě prodlení s úhradou peněžitého plnění je objednatel povinen zaplatit zhotoviteli úrok z prodlení ve výši stanovené obecně závaznými právními předpisy z dlužné částky za každý den prodlení.
- 15.2 V případě, že zhotovitel nesplní termín provedení díla zahrnující jeho dokončení a předání v souladu s čl. 4 této smlouvy, zaplatí objednateli smluvní pokutu ve výši 0,3 % z ceny díla za každý i započatý den prodlení až do dne provedení díla (předání dokončeného díla).
- 15.3 V případě nesplnění termínu odstranění závad a nedodělků sepsaných při protokolárním předání a převzetí stavby, zaplatí zhotovitel smluvní pokutu ve výši 0,3 % z ceny díla za každý den prodlení a za každou vadu a nedodělek až do dne jejich úplného odstranění. V případě nesplnění termínu odstranění závad a nedodělků v průběhu záruční doby dle čl. 14 této smlouvy, zaplatí zhotovitel smluvní pokutu ve výši 0,3 % z ceny díla za každý den prodlení a za každou vadu a nedodělek až do dne jejich úplného odstranění.

- 15.4 Při nesplnění termínu vyklizení staveniště, zaplatí zhotovitel smluvní pokutu 0,3 % z ceny díla za každý den prodlení až do dne předání staveniště zpět objednateli.
- 15.5 Objednatel zaplatí zhotoviteli smluvní pokutu ve výši 0,3 % z ceny díla za každý den, který uplyne poté, co se objednatel nedostaví k předání a převzetí díla, písemně svolaného v souladu s odst. 13.2, nebo co stavbu bezdůvodně odmítne převzít.
- 15.6 Žádná ze smluvních stran nebude pokutována za případné nesplnění některého ze závazků v případě, že takové neplnění je prokazatelně přímým důsledkem zásahu vyšší moci. Pro účely této smlouvy je jako vyšší moc chápána pouze: válka (vyhlášená nebo nevyhlášená), přírodní katastrofa (s výjimkou požáru způsobeného činností zhotovitele příp. jeho subdodavatelů), prokázaná sabotáž.
- 15.7 Zhotovitel je povinen zaplatit objednateli smluvní pokutu ve výši 500,00 Kč za každý prokazatelně zjištěný případ nedodržení pořádku na pracovišti a za každé porušení základních pravidel BOZP a PO. Pokuta bude vyúčtována až poté, kdy zhotovitel zjištěné nedostatky zapsané ve stavebním deníku objednatelem nebo jeho oprávněným zástupcem ve stanoveném termínu neodstraní.
- 15.8 V případě nedodržení stanoveného termínu nástupu na odstranění vad v záruční době (dle této smlouvy) je objednatel oprávněn účtovat zhotoviteli smluvní pokutu ve výši 0,3 % z ceny díla za vadu a den až do doby odstranění vady v záruční době.
- 15.9 V případě, že závazek provést dílo zanikne před řádným ukončením díla, nezaniká nárok na smluvní pokutu, pokud vznikl dřívějším porušením povinností.
- 15.10 Zánik závazku pozdním plněním neznamená zánik nároku na smluvní pokutu za prodlení s plněním.
- 15.11 Smluvní pokuty sjednané touto smlouvou zaplatí povinná strana nezávisle na zavinění a na tom, zda a v jaké výši vznikne druhé straně škoda, kterou lze vymáhat samostatně.
- 15.12 Smluvní pokuty se nezapočítávají na náhradu případně vzniklé škody.

## **16. BEZPEČNOST A OCHRANA NA STAVENIŠTI A POŽÁRNÍ OCHRANA**

- 16.1 Zhotovitel odpovídá za bezpečnost a ochranu zdraví všech osob v prostorách staveniště, které se na realizaci díla dle této smlouvy podílí. Dále odpovídá za dodržování bezpečnostních, hygienických a požárních předpisů a bezpečnosti provozu v prostoru staveniště.
- 16.2 Zhotovitel je povinen dodržovat při provádění prací předpisy o bezpečnosti a ochraně zdraví při práci. Je zodpovědný za úrazy a škody, které vzniknou porušením nebo zanedbáním bezpečnostních norem podle příslušných ustanovení zákoníku práce a nařízení vlády, kterým se provádí zákoník práce a některé další zákony, příp. podle zvláštních předpisů.
- 16.3 Ostatní práva a povinnosti účastníků v oblasti bezpečnosti práce a požární ochrany vyplývají z obecně závazných právních předpisů.

## **17. ŽIVOTNÍ PROSTŘEDÍ A ODPADOVÉ HOSPODÁŘSTVÍ**

- 17.1 Zhotovitel je povinen při plnění svého závazku ze smlouvy udržovat v maximální možné míře pořádek a čistotu na staveništi. Je povinen na své náklady odstraňovat odpad a nečistoty vzniklé při jeho činnosti. Je povinen zajistit likvidaci vzniklých odpadů v souladu s příslušnými právními předpisy. Zhotovitel je povinen zajišťovat veškerou předepsanou dokladovou evidenci vyplývající ze zákona.
- 17.2 Zhotovitel má plnou odpovědnost v oblasti ochrany životního prostředí a nakládání s odpady, které vzniknou při jeho činnosti a plně nese následný možný finanční postih od inspekce Ministerstva životního prostředí za nedodržování platných zákonů a vyhlášek.
- 17.3 Zhotovitel odpovídá za dodržování zákona o ochraně přírody a krajiny v platném znění a při provádění stavby nepoškodí dřeviny případně jiné porosty v obvodu stavby.

## **18. ZÁVĚREČNÁ UJEDNÁNÍ**

- 18.1 Tato smlouva nabývá platnosti a účinnosti dnem podpisu obou smluvních stran.
- 18.2 Změnit nebo doplnit tuto smlouvu mohou smluvní strany pouze formou písemných dodatků, které budou vzestupně číslovány, výslovně prohlášeny za dodatek této smlouvy a podepsány oprávněnými zástupci smluvních stran.
- 18.3 Smluvní vztah lze ukončit písemnou dohodou smluvních stran nebo odstoupením od smlouvy za podmínek stanovených v občanském zákoníku.
- 18.4 V případě zániku závazku před řádným splněním díla, je zhotovitel povinen ihned předat objednateli nedokončené dílo včetně věcí, které opatřil a které jsou součástí díla a uhradit případně vzniklou škodu. Objednatel je povinen uhradit zhotoviteli cenu věcí, které opatřil a které se staly součástí díla. Smluvní strany uzavřou dohodu, ve které upraví vzájemná práva a povinnosti.
- 18.5 V případě odstoupení od smlouvy má objednatel právo na úhradu veškerých vzniklých škod.
- 18.6 Zhotovitel ani objednatel nemohou bez vzájemného souhlasu postoupit svá práva a povinnosti plynoucí ze smlouvy třetí osobě.
- 18.7 Technický dozor nesmí provádět zhotovitel ani osoba s ním propojená. To neplatí, pokud technický dozor provádí sám objednatel.

- 18.8 Případná neplatnost některého z ustanovení této smlouvy nemá za následek neplatnost ostatních ustanovení. Pro případ, že kterékoliv ustanovení této smlouvy se stane neúčinným nebo neplatným, smluvní strany se zavazují bez zbytečných odkladů nahradit takové ustanovení novým.
- 18.9 Osoby podepisující tuto smlouvu svými podpisy stvrzují platnost svých jednatelských oprávnění.
- 18.10 Písemnosti se považují za doručené tehdy, resp. obdobně, jak je uvedeno v zákoně č.500/2004 Sb., o správním řízení (Správní řád), v platném znění.
- 18.11 Smluvní strany shodně prohlašují, že si tuto smlouvu před jejím podpisem přečetly, že byla uzavřena po vzájemném projednání podle jejich pravé a svobodné vůle určitě, vážně a srozumitelně, nikoliv v tísní nebo za nápadně nevýhodných podmínek, a že se dohodly o celém jejím obsahu, což stvrzují svými podpisy.
- 18.12 Smlouva je vyhotovena ve dvou stejnopisech s platností originálu podepsaných oprávněnými zástupci smluvních stran, přičemž jedno vyhotovení obdrží objednatel a jedno zhotovitel.

Přílohy:

Zadávací podmínky ze dne 08.01.2025

Cenová nabídka zhotovitele ze dne 04.02.2025

Technická zpráva „DOPRAVNÍ ZNAČENÍ PARKOVIŠTĚ – Dělnický dům, Studénka“

Ve Studénce, dne \_\_. \_\_.2025

Ve Fulneku, dne \_\_. \_\_.2025

za objednatele

za zhotovitele

.....  
Jiří Švagera  
místostarosta

.....  
Martin Fajmon  
majitel firmy





**M Ě S T O S T U D Ě N K A**  
 městský úřad  
 nám. Republiky 762, 742 13 Studénka

**ZADÁVACÍ PODMÍNKY**  
 na veřejnou zakázku malého rozsahu na stavební práce  
**„INSTALACE OBRUBY NA ODSTAVNÉ PLOŠE U DĚLNICKÉHO  
 DOMU, 2. KVĚTNA STUDÉNKA“**

**1. ZADAVATEL ZAKÁZKY**

**město Studénka**

na adrese:	nám. Republiky 762, 742 13 Studénka
zastoupené:	Jiřím Švagerou, místostarostou
IČO:	00298441
DIČ:	CZ 00298441

**2. VŠEOBECNÁ USTANOVENÍ**

2.1 Vyhlašovaná veřejná zakázka je veřejnou zakázkou malého rozsahu (dále jen „zakázka“) ve smyslu ust. § 27 ZZVZ. Tato veřejná zakázka malého rozsahu není dle ust. § 31 ZZVZ zadávaná žádným z postupů podle ZZVZ.

**Předchozí odstavec platí i v případě, že zadavatel při této veřejné zakázce malého rozsahu použije terminologii zákona, případně jeho část v přímé citaci, a to z důvodu určitosti a srozumitelnosti výzvy (např. požadavky na zpracování nabídky, prokázání kvalifikace, apod.), tedy za účelem naplnění požadavků dle § 6 ZZVZ (zásad rovného zacházení, transparentnosti, nediskriminace a přiměřenosti).** Zadavatel požaduje, aby dodavatel při plnění veřejné zakázky v maximální možné míře postupoval sociálně odpovědně, environmentálně odpovědně a v maximální míře do plnění veřejné zakázky zapojoval inovace, tzn., aby dodržoval zásady uvedené v § 6 odst. 4 zákona. Dodržování těchto zásad při plnění veřejné zakázky dodavatel v nabídce prokáže čestným prohlášením. Dodavatel může využít vzor *čestného prohlášení*, který je součástí zadávací dokumentace.

**3. PŘEDMĚT ZAKÁZKY, ZADÁVACÍ DOKUMENTACE, MÍSTO A PŘEDPOKLÁDANÁ DOBA PLNĚNÍ**

3.1. Předmět zakázky

Předmětem zakázky je instalace obrubníků na odstavné ploše u Dělnického domu ve Studénce.

- Označení a zřízení staveniště
- Vyřezání a odstranění původní asfaltové vrstvy
- Výkopové práce
- Osazení a zabetonování obruby
- Zapravení povrchu
  - o Doplnění šterkodrtí
  - o Instalace podkladní asfaltové vrstvy ACP 16 v tloušťce 60 mm
  - o Instalace svrchní asfaltové vrstvy ACO 11 v tloušťce 40 mm
- Likvidace odpadů

Je požadovaná záruční lhůta v délce **minimálně 5 let**.

Bude-li dodavatel plnit dílo také pomocí jiných osob (ne vlastními zaměstnanci), je povinen zabezpečit výkon činnosti koordinátora BOZP na vlastní náklady.

Odpady vznikající během výstavby (stavební odpad) jsou plně v pravomoci dodavatele jakou skládku zvolí pro odvoz vybouraných hmot. Z hlediska odpadového hospodářství je nutné, aby veškeré vzniklé odpady byly odstraněny v souladu se zákonem č. 185/2001 Sb.

### 3.2. Zadávací dokumentace

Zadávací dokumentace je tvořena těmito Zadávacími podmínkami, Návrhem smlouvy a Projektovou dokumentací včetně výkazů výměr. Tyto dokumenty budou přístupné pomocí dálkového přístupu na internetu na adrese:

<https://zakazky.mesto-studenka.cz/vz00001409>

kde si je dodavatelé mohou stáhnout do svého počítače.

### 3.3. Místo plnění

Místem plnění je:

- a) Odstavná plocha u Dělnického domu na adrese 2. května 7, Studénka, 742 13, na parc. č. 409 v k. ú. Studénka nad Odrou

3.4. Předpokládaný termín realizace je: od května 2025 nejpozději do 30.07.2025

3.5. Předpokládaná hodnota zakázky je: 300.000,00 Kč vč. DPH

## 4. POŽADAVKY NA PROKÁZÁNÍ KVALIFIKAČNÍCH PŘEDPOKLADŮ

### 4.1. Profesní způsobilost:

Uchazeč ve své nabídce předloží:

- výpis z obchodního rejstříku nebo jiné obdobné evidence, pokud jiný právní předpis zápis do takové evidence vyžaduje, obdobně jak je uvedeno v § 77 odst. 1) zákona č.134/2016 Sb., o veřejných zakázkách,
- doklad, že je dodavatel oprávněn podnikat v rozsahu odpovídajícímu předmětu veřejné zakázky, pokud jiné právní předpisy takové oprávnění vyžadují, obdobně jak je uvedeno v § 77 odst. 2), písm. a) zákona č.134/2016 Sb., o veřejných zakázkách (živnostenské oprávnění s předmětem podnikání „Provádění staveb a jejich odstraňování“, případně jiné, prokazující odbornou kvalifikaci.)
- doklad, že je uchazeč odborně způsobilý nebo disponuje osobou, jejímž prostřednictvím odbornou způsobilost zabezpečuje v rozsahu odpovídajícímu předmětu zakázky (autorizace v oboru), obdobně jak je uvedeno v § 77 odst. 2), písm. c) zákona č. 134/2016 Sb., o veřejných zakázkách

### 4.2. Technická kvalifikace:

Uchazeč ve své nabídce předloží:

- seznam stavebních prací poskytnutých za posledních 5 let před zahájením zadávacího řízení včetně uvedení jejich rozsahu a doby poskytnutí.
- seznam musí obsahovat minimálně 3 akce, jejichž předmětem byly práce obdobného charakteru (za práce obdobného charakteru se považuje: stavební akce týkající se výstavby a rekonstrukce chodníkových těles a obrubníků v min. výši 100.000 Kč bez DPH. V seznamu musí být rovněž uveden kontakt na odpovědnou osobu, která může potvrdit údaj o tom, zda byla služba poskytnuta řádně, odborně a v požadovaném rozsahu.

Uchazeč doloží dokumenty prokazující splnění kvalifikace v prosté kopii.

### 4.3. Plnění prostřednictvím jiných osob

V případě prokazování části kvalifikace prostřednictvím jiných osob, je tato jiná osoba povinna plnit příslušnou část zakázky, ke které se prokazována kvalifikace vztahuje. Účastník v nabídce doloží smlouvu s touto osobou.

## 5. VYSVĚTLENÍ ZADÁVACÍ DOKUMENTACE

Dodavatel je oprávněn požadovat po zadavateli písemné vysvětlení zadávacích podmínek. Písemná žádost musí být zadavateli doručena nejpozději 4 pracovní dny před uplynutím lhůty pro podání nabídek. Dodatečné informace může zadavatel poskytnout i bez předchozí písemné žádosti. Zadavatel odešle vysvětlení zadávacích podmínek, případně související dokumenty, nejpozději do 2 pracovních dnů po doručení žádosti.

## 6. KRITÉRIA PRO VÝBĚR DODAVATELE

Tato zakázka bude mít jako základní hodnotící kritérium pro zadání zakázky nejnižší nabídkovou cenu bez DPH. Nabídková cena – váha 100 %. Nabídková cena se skládá z cenové nabídky dle vyplněného rozpočtu a cenové nabídky na zřízení pracoviště včetně jeho označení příslušným dopravním značením. Pořadí nabídek bude určeno podle výše nabídkové ceny.

## 7. ZPŮSOB ZPRACOVÁNÍ NABÍDEK

Uchazeč ve své nabídce uvede nabídkovou cenu v členění:

- Nabídková cena dle rozpočtu bez DPH
- Nabídková cena zřízení pracoviště bez DPH
- Celková nabídková cena bez DPH
- DPH
- Celková cena včetně DPH

Výkaz výměr – položkový rozpočet:

Zadavatel poskytuje uchazeči „Výkaz výměr – položkový rozpočet“, ve kterém uchazeč vyplní jednotkovou nabídkovou cenu za každou položku či soubor. Jednotkové ceny uvedené v položkovém rozpočtu jsou cenami pevnými po celou dobu realizace díla.

Povinností uchazeče související s položkovým rozpočtem je zejména:

- a) dodržet strukturu a členění položkového rozpočtu
- b) dodržet obsahovou náplň rozpočtu a nacenit všechny položky.

**V případě jakéhokoliv nesouladu mezi položkovým rozpočtem (výkazem výměr) a cenovou nabídkou (např. chybějící položky, přebývajících položky, nesprávné množství kusů či méně měrných jednotek, nenacenené položky apod.) může komise pro hodnocení nabídek vyřadit nabídku z dalšího posuzování.**

## 8. ZPŮSOB HODNOCENÍ NABÍDEK

Pro hodnocení nabídek dle nejnižší nabídkové ceny bude použito seřazení nabídek do vzestupného pořadí.

Stejně hodnocené nabídky budou seřazeny dle data a času podání vzestupně.

## 9. ZPŮSOB PŘEDLOŽENÍ NABÍDKY

Uchazeč předloží svou nabídku formou Návrhu smlouvy o dílo, která musí být podepsána osobou oprávněnou za uchazeče podepisovat. Návrh smlouvy o dílo musí obsahovat veškeré požadavky stanovené Návrhem smlouvy předané zadavatelem, příp. tento musí být součástí (přílohou) Návrhu smlouvy o dílo vypracované uchazečem (v nezměněné podobě). Doklady uvedené v čl. 3. a 4. přiloží uchazeč k návrhu smlouvy.

Nabídka (včetně dokladů, které prokazují kvalifikaci atp.), pod názvem veřejné zakázky: „**INSTALACE OBRUBY NA ODSTAVNÉ PLOŠE U DÉLNICKÉHO DOMU, 2. KVĚTNA STUDÉNKA**“ musí být podána **pouze elektronicky** dle § 103 odst. 1, písm. c) Zákona o zadávání veřejných zakázek pomocí elektronického nástroje E-ZAK (<https://zakazky.mesto-studenka.cz>)

*Nabídka musí být zpracována v českém jazyce.*

Zadavatel požaduje následující formální členění nabídky:

Krycí list nabídky – obsah nabídky (*vzor je součástí přílohy zadávací dokumentace*)

9.1. Návrh smlouvy o dílo (ručně vyplněný)

9.2. Doklady o splnění kvalifikačních předpokladů

- a) Profesní způsobilost
- b) Technická kvalifikace

*(Ize využít vzor „seznam zakázek“, který je součástí přílohy zadávací dokumentace)*

Čestné prohlášení (*Ize využít vzor čestného prohlášení, který je součástí přílohy zadávací dokumentace*)

V případě dotazů kontaktujte:

Ing. Ondřej Havel

referent odboru MHÚM

725 481 398

Jana Horáková

referentka odboru MHÚM

773 765 060

## 10. TERMÍNY A LHŮTY

- 10.1. Zadavatel stanovuje na **22.01.2025 v 09:00** hodin prohlídku místa plnění se srazem účastníků před Dělnickým domem ve Studénce na ul. 2. května č.p. 7.
- 10.2. Lhůta pro podání nabídek končí dne **05.02.2025 v 09:00** hodin.

## **11. ZÁVĚREČNÁ USTANOVENÍ**

- 11.1. V případě nedodržení požadavků zadavatele bude nabídka automaticky vyřazena.
- 11.2. Zadavatel si vyhrazuje právo změnit podmínky zakázky nebo zakázku zrušit.
- 11.3. Zadavatel si vyhrazuje právo zveřejnit všechny informace, které požadoval v rámci zadávacího řízení, např. výsledek hodnocení nabídek spolu s cenou za realizaci zakázky.
- 11.4. Zadavatel si vyhrazuje právo uveřejnit oznámení o zrušení veřejné zakázky do 5 pracovních dnů po rozhodnutí na profilu zadavatele; v takovém případě se oznámení o zrušení veřejné zakázky považuje za doručené všem dotčeným účastníkům zadávacího řízení okamžikem uveřejnění na profilu zadavatele.
- 11.5. Zadavatel si vyhrazuje právo uveřejnit oznámení o výběru na profilu zadavatele; v takovém případě se oznámení o výběru považuje za doručené všem dotčeným účastníkům zadávacího řízení okamžikem uveřejnění na profilu zadavatele.

Datum: 08.01.2025

Jméno a příjmení: Renáta Knoppová  
Funkce: pověřená vedením odboru místního hospodářství a údržby majetku

**Krycí list nabídky**

Veřejná zakázka malého rozsahu na stavební práce s názvem:

**„INSTALACE OBRUBY NA ODSTAVNÉ PLOŠE U DĚLNICKÉHO  
DOMU, 2. KVĚTNA STUDÉNKA“****Identifikační údaje zadavatele:**

Název: město Studénka  
 Sídlo: nám. Republiky 762, 742 13 Studénka  
 IČO: 00298441  
 Osoba oprávněná jednat: Jiří Švagera, místostarosta

<b>Základní identifikační údaje o dodavateli/zhotoviteli</b>	
Název/obchodní firma:	Martin Fajmon
Sídlo/místo podnikání	Palackého 711, 742 45 Fulnek
IČO:	71842608
DIČ:	CZ7404165242
Osoba oprávněná jednat:	Martin Fajmon
Bankovní spojení:	Česká spořitelna a.s., č.ú. 1855741319/0800
Tel./fax:	603842540
E-mail:	<a href="mailto:martinfajmon@centrum.cz">martinfajmon@centrum.cz</a>
<b>Kontaktní osoba</b>	
Titul, jméno, příjmení / funkce:	Martin Fajmon
Tel./fax:	603842540
E-mail:	<a href="mailto:martinfajmon@centrum.cz">martinfajmon@centrum.cz</a>

<b>Nabídková cena díla</b>	
Nabídková cena dle rozpočtu bez DPH:	197.914,20
Nabídková cena zřízení pracoviště bez DPH:	V ceně
Celková nabídková cena bez DPH:	197.914,20
Vyčíslení výše DPH (21%):	41.561,98
Celková nabídková cena včetně DPH:	239.475,18

**Čestné prohlášení**

Účastník prohlašuje, že podává nabídku na základě zadávacích podmínek uvedených ve výzvě k podání nabídky včetně zadávací dokumentace. Před podáním nabídky si vyjasnil veškerá sporná ustanovení a případné technické nejasnosti. Nabídková cena obsahuje veškeré náklady nutné ke kompletní realizaci veřejné zakázky, je cenou končnou a nejvýše přípustnou po celou dobu realizace veřejné zakázky. Účastník vzhledem k výše uvedenému s obsahem nabídky výslovně souhlasí. Datum: 04/02/2025

**Oprávněná osoba za dodavatele/účastníka jednat**

Razítko a podpis oprávněné osoby:	
 <p>Martin Fajmon          Palackého 711, FULNEK          IČ: 71842608          DIČ: CZ7404265242          603 842 540</p>	
Titul, jméno, příjmení:	Martin Fajmon
Funkce:	Majitel firmy

# REKAPITULACE STAVBY

Kód: 112

**Stavba:** Dělnický dům Studénka

KSO:

Místo:

CC-CZ:

Datum:

Zadavatel:

IČ:

DIČ:

Zhotovitel:

**Martin Fajmon**

Palackého 717/FULŠEK

Č. 71842698

FA FAJMON s.r.o.

ZEMNÍ PRÁCE s.r.o.

IČ: 27404265242

DIČ: 603 842 540

Projektant:

Zpracovatel:

Poznámka:

**Cena bez DPH**

**197 914,20**

Sazba daně

21,00%

12,00%

Základ daně

197 914,20

0,00

Výše daně

41 561,98

0,00

**Cena s DPH**

**V**

**CZK**

**239 476,18**

**Projektant**

**Zpracovatel**

Datum a podpis:

Razítko

Datum a podpis:

Razítko

**Objednavatel**

**Zhotovitel**

Datum a podpis:

Razítko

Datum a podpis:

Razítko

# REKAPITULACE OBJEKTŮ STAVBY A SOUPOISŮ PRACÍ

Kód: 112

**Stavba:** Dělnický dům Studénka

Místo:

Datum:

Zadavatel:

Projektant:

Zhotovitel:

Zpracovatel:

Kód	Popis	Cena bez DPH [CZK]	Cena s DPH [CZK]
-----	-------	--------------------	------------------

## Náklady z rozpočtů

112      Dopravní značení parkoviště      197 914,20      239 476,18



# KRYCÍ LIST SOUPISU PRACÍ

Stavba:

Dělnický dům Studénka

Objekt:

112 - Dopravní značení parkoviště

KSO:

Místo:

Zadavatel:

Zhotovitel:

Projektant:

Zpracovatel:

Poznámka:

CC-CZ:

Datum:

IČ:

DIČ:

IČ:

DIČ:

IČ:

DIČ:

IČ:

DIČ:

Náklady z rozpočtu	197 914,20
Ostatní náklady	0,00
<b>Cena bez DPH</b>	<b>197 914,20</b>

	Základ daně	Sazba daně	Výše daně
DPH základní	197 914,20	21,00%	41 561,98
snížená	0,00	12,00%	0,00

<b>Cena s DPH</b>	<b>v CZK</b>	<b>239 476,18</b>
-------------------	--------------	-------------------

Projektant

Zpracovatel

Datum a podpis:

Razítko

Datum a podpis:

Razítko

Objednavatel

Zhotovitel

Datum a podpis:

Razítko

Datum a podpis:

Razítko

# REKAPITULACE ČLENĚNÍ SOUPISU PRACÍ

Stavba:

Dělnický dům Studénka

Objekt:

112 - Dopravní značení parkoviště

Místo:

Datum:

Zadavatel:

Projektant:

Zhotovitel:

Zpracovatel:

Kód dílu - Popis

Cena celkem [CZK]

<b>1) Náklady ze soupisu prací</b>	<b>197 914,20</b>
HSV - Práce a dodávky HSV	197 914,20
1 - Zemní práce	44 208,75
2 - Zakládání	0,00
5 - Komunikace pozemní	69 032,25
9 - Ostatní konstrukce a práce, bourání	72 697,50
997 - Přesun sutě	11 078,10
998 - Přesun hmot	897,60

**2) Ostatní náklady** **0,00**

**Celkové náklady za stavbu 1) + 2)** **197 914,20**

# SOUPIS PRACÍ

Stavba:

Dělnický dům Studénka

Objekt:

112 - Dopravní značení parkoviště

Místo:

Datum:

Zadavatel:

Projektant:

Zhotovitel:

Zpracovatel:

PČ	Typ	Kód	Popis	MJ	Množství	J.cena [CZK]	Cena celkem [CZK]	Cenová soustava
----	-----	-----	-------	----	----------	--------------	-------------------	-----------------

## Náklady soupisu celkem

197 914,20

### D HSV Práce a dodávky HSV

197 914,20

#### D 1 Zemní práce

44 208,75

1	K	113107042	Odstranění podkladu živých tl přes 50 do 100 mm při překopech ručně	m2	67,500	250,00	16 875,00	
			67,5*1		67,500			
			0,5*0,5*0,5*6		0,750			
3	K	132212132	Hloubení nezapažených rýh šířky do 800 mm v nesoudržných horninách třídy těžitelnosti I skupiny 3 ručně	m3	13,500	985,00	13 297,50	
			67,5*1*0,2		13,500			
4	K	162751117	Vodorovné přemístění přes 9 000 do 10000 m výkopku/sypaniny z horniny třídy těžitelnosti I skupiny 1 až 3	m3	14,250	230,00	3 277,50	
			0,75*13,5		14,250			
5	K	167151101	Nakládání výkopku z hornin třídy těžitelnosti I skupiny 1 až 3 do 100 m3	m3	14,250	110,00	1 567,50	
6	K	171201221	Poplatek za uložení na skládce (skládkovné) zeminy a kamení kód odpadu 17 05 04	t	28,500	315,00	8 977,50	
			14,25*2		28,500			
7	K	171251201	Uložení sypaniny na skládky nebo meziskládky	m3	14,250	15,00	213,75	

#### D 5 Komunikace pozemní

69 032,25

9	K	564831011	Podklad ze štěrkodrté ŠD plochy do 100 m2 tl 100 mm	m2	65,745	150,00	9 861,75	
			67,5		67,500			
			-67,5*0,2*0,13		-1,755			
			Součet		65,745			
10	K	565145101	Asfaltový beton vrstva podkladní ACP 16 (obalované kamenivo OKS) tl 60 mm š do 1,5 m	m2	65,745	550,00	36 159,75	
11	K	577134111	Asfaltový beton vrstva obrusná ACO 11+ (ABS) tř. I tl 40 mm š do 3 m z nemodifikovaného asfaltu	m2	65,745	350,00	23 010,75	

#### D 9 Ostatní konstrukce a práce, bourání

72 697,50

39	K	916241213	Osazení obrubníku kamenného stojatého s boční opěrou do lože z betonu prostého	m	67,500	322,00	21 735,00	
40	M	58380001	krajník kamenný žulový silniční 130x200x300-800mm	m	74,250	510,00	37 867,50	
			67,5*1,1 *Přepočtené koeficientem množství		74,250			
41	K	919735112	Řezání stávajícího živého krytu hl přes 50 do 100 mm	m	135,000	97,00	13 095,00	
			67,5*2		135,000			

#### D 997 Přesun sutě

11 078,10

43	K	997221551	Vodorovná doprava sutí ze sypkých materiálů do 1 km	t	14,850	48,00	712,80	
44	K	997221559	Příplatek ZKD 1 km u vodorovné dopravy sutí ze sypkých materiálů	t	133,650	12,00	1 603,80	
			14,85*9 *Přepočtené koeficientem množství		133,650			
45	K	997221611	Nakládání sutí na dopravní prostředky pro vodorovnou dopravu	t	14,850	140,00	2 079,00	
46	K	997221645	Poplatek za uložení na skládce (skládkovné) odpadu asfaltového bez dehtu kód odpadu 17 03 02	t	14,850	450,00	6 682,50	

#### D 998 Přesun hmot

897,60

47	K	998225111	Přesun hmot pro pozemní komunikace s krytem z kamene, monolitickým betonovým nebo živým	t	17,952	50,00	897,60	
----	---	-----------	---	---	--------	-------	--------	--



**PROJEKTOVÁ DOKUMENTACE-TECHNICKÁ POMOC**  
PRO STANOVENÍ MÍSTNÍ ÚPRAVY PROVOZU NA POZEMNÍCH KOMUNIKACÍCH

**DOPRAVNÍ ZNAČENÍ PARKOVIŠTĚ**  
**- Dělnický dům, Studénka**

Investor: Město Studénka  
nám. Republiky 762  
742 13 Studénka  
IČ 00298441

Zhotovitel dokumentace: Till Tomáš  
Tovární 360  
742 13, Studénka  
projekční, inženýrská a zeměměřická činnost,  
IČ 75844249  
tel. 777 789 749  
e-mail: projekce.till@seznam.cz

**Obsah PD:**

**TECHNICKÁ ZPRÁVA**  
**VÝKRESOVÁ DOKUMENTACE**

1. SITUAČNÍ VÝKRES M=1:500

**KVĚTEN 2020**

**3**

## I. IDENTIFIKAČNÍ ÚDAJE

### Označení stavby:

„DOPRAVNÍ ZNAČENÍ PARKOVIŠTĚ - Dělnický dům, Studénka“

Účel stavby: Stanovení místní úpravy provozu na pozemních komunikacích

Místo stavby: Studénka, kraj Moravskoslezský

Katastrální území: **Studénka nad Odrou (okres Nový Jičín);758396**

Druh stavby: Dopravní stavba – dopravní značení

Stupeň: Technická pomoc

### Parcely dotčené stavbou:

- 2314/1** ostatní plocha  
*Vlastník* - Moravskoslezský kraj  
28. října 2771/117, Ostrava, Moravská Ostrava, 702 00  
*Správce* - Správa silnic Moravskoslezského kraje, příspěvková organizace  
Úprkova 795/1, Ostrava, Přívoz, 702 23
- 409** ostatní plocha  
*Vlastník* - Stavebník

## II. FOTOGALERIE

Ortofotomapa zájmové oblasti se zákresem parcelních hranic



Foto č.1 – zájmová oblast



Foto č.2 – zájmová oblast



### III. SOUHRNNÝ TECHNICKÝ POPIS

Stávající plocha u budovy Dělnického domu (dále jen DD) ve Studénce není v současné době prostorově uspořádána tak, aby v době společenských akcí, pořádaných v objektu DD, nedocházelo ke komplikacím při zajištění dopravní obslužnosti a parkování autobusů MHD. Z výše uvedených důvodů je k danému prostoru před DD zpracována na základě požadavku města Studénka tato dokumentace.

#### CHARAKTERISTIKA MÍSTA

Plocha, která je předmětem studie se nachází v k. ú. Studénka nad Odrou. Daná plocha je vymezena silničním tělesem silnice III/46427 a objektem DD. V podélné ose plochy je tato ohraničena opěrnou zdí, která pozvolná přechází ke státní silnici a přilehlou zelenou plochou.

#### ÚČEL NÁVRHU STUDIE

Řešení parkovacích stání je navrženo tak, aby byla dostatečně uspokojena doprava v klidu v době konání společenských akcí v DD vč. řešení dopravní situace, při zajišťování dopravní obslužnosti areálu DD a řešení dopravní situace při zajišťování dopravní obslužnosti veřejné linkové dopravy.

Smyslem studie, je oddělení provozu na silnici III/46427 a plochy, která bude upravována. Oddělení provozu bude za užití obrub (doporučeno kamenných).

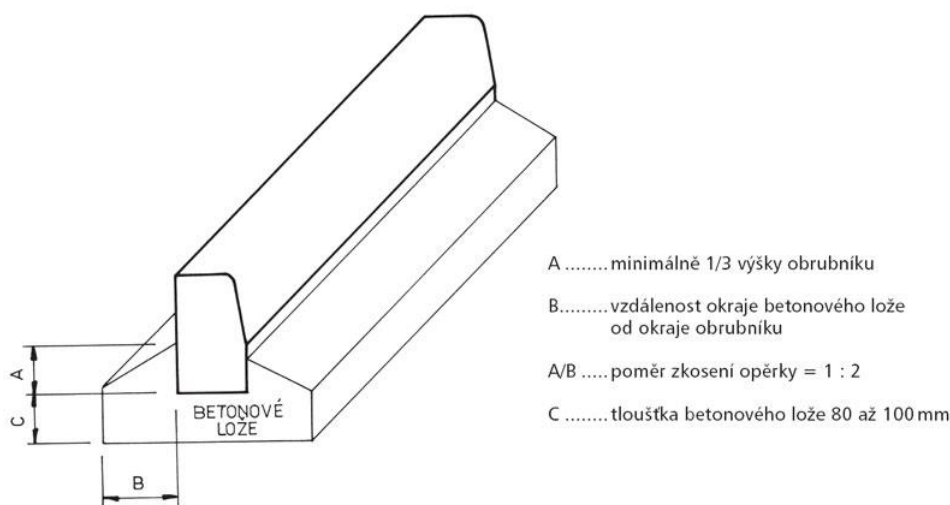

Silniční obrubník se používá pro oddělení silničních komunikací a ostatních ploch. Vzhledem k určení obrubníků, jako prvků oddělujících plochy s různým účelem i různé výškové úrovně, je nejdůležitějším předpokladem pro správné osazení obrubníků a krajníků rozvržení a rozměření jejich umístění. Obrubníky, resp. krajníky, se osazují do betonového lože o tloušťce cca 80–100 mm s boční opěrkou vysokou min. do 1/3 výšky obrubníku. Betonové lože, tvořené čerstvou zavlhlou betonovou směsí třídy C16/20nXF1 se obvykle ukládá na dobře zhutněnou hrubou podkladní vrstvu kamenné drtě. Obrubníky se z důvodů dilatačního působení kladou vedle sebe s distanční spárou cca 1 až 2 mm. Osazení silniční obruby bude v daném případě souběžně se silnicí III/46427, jak vyplývá z grafické přílohy studie tak, aby byl zajištěn vjezd a výjezd z upravované plochy. Výška obruby je navržena o výšce 100–120mm.

V místě vjezdu na upravovanou plochu bude umístěno vodorovné dopravní značení (dále jen VDZ) V9a “Směrové šipky“. S ohledem na stanovený dopravní proud bude tato šipka

v uspořádání „přímo, vpravo, vlevo“ viz TP133 čl. 2.3.1. Od odvíjeného dopravního proudu bude možno najíždět na vyznačené parkovací plochy. Parkovací plochy budou v daném případě splňovat podmínky ČSN 736056 (březen 2011). Parkovací plochy budou v kolmém provedení při splnění podmínek taxativní tabulky č. 6 citované normy. Vyznačení parkovacích ploch bude za užití VDZ V10b. Podmínka stanovená ve vyhlášce č. 398/2009 Sb. bude splněna zřízením dvou parkovacích míst pro osoby ZTP, které budou vyznačeny svislým dopravním značením (dále jen SDZ) IP12+O1 piktogram č. 225 př. 7 vyhl. č. 294/2015 Sb.+E7b (2x) E1 2x bude uprostřed stání a VDZ V10f. Plocha u zásobovací šachty DD je již v současné době osazena VDZ, které zamezuje stání jiných vozidel než vozidel zásobování, plocha bude nově doplněna o SDZ IP12+E13+E8e. Stání naproti vchodu do prostor DD budou fyzicky odděleny od dopravního proudu, za užití silničních obrub, popř. vodící stěnou. Součástí parkovací plochy bude rovněž i jedno stání pro autobus, které bude vyznačeno za užití VDZ V10e „BUS“. Průjezdni profil dopravního proudu bude splňovat vlečné křivky pro autobus resp. zásobování DD. Rozhledy v daném případě budou splňovat podmínky připojení pro vozidla kategorie II (viz tabulka č. 17 ČSN 736102) při uspořádání „B“, „Stůj dej přednost v jízdě“. Z tohoto důvodu při výjezdu z upravované plochy před DD bude umístěna DZ P6 a rovněž P2. Pro zamezení vjezdu do protisměru bude naproti této značce umístěna za obrubou DZ B2, která bude v kombinaci s DZ IZ8b. Při vjezdu na parkoviště bude osazena DZ IbP, která bude v kombinaci s DZ IZ8a.

DZ IZ8a



DZ IZ8b

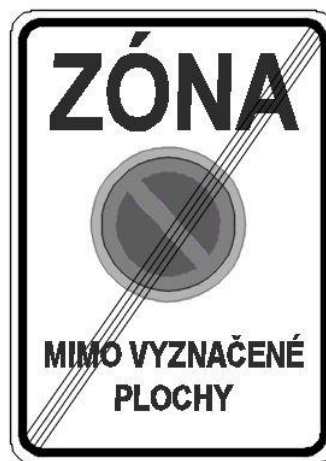

S ohledem na ověřené průjezdy autobusů může špatným odstavením vozidla docházet k omezení jejich průjezdů, proto jsou na vytipovaných místech navrženy parkovací dorazy. Dorazy jsou navrženy v minimálním počtu s ohledem na provádění zimní údržby. V případě četných případů doporučuji rozsah osazení zvýšit. Parkovací dorazy slouží jako ochranný prvek pro vymezení okrajů parkovišť, které jsou vyrobeny z tvrdé pryže. Výška zábrany 100 mm znemožňuje běžné přejetí a zároveň zamezí poškození vozidla. Viditelnost zlepšuje oranžová reflexní fólie. Zábrana se montuje pomocí kotvících šroubů a hmoždinek. Délka zábrany je navržena min. 183cm.





Stávající stojany na kola budou umístěny tak, aby průchozí prostor byl min. 2,5 metru, z důvodu bezpečného odebrání kola ze stojanu a omezení možného poškození odstaveného vozidla v ose pohybu kola.

Dopravní značky budou vyhovovat ČSN 01 8020. Svislé dopravní značky budou provedeny z prolisovaných pozinkovaných plechů s retroreflexními fóliemi. Značky budou umístěny na pozinkovaných sloupcích, sloupky budou uzavřeny plastovým víčkem. Sloupky budou uchyceny do kotvících PVC patek, patky jsou uchyceny do betonové patky z PB tř. B12,5. Základovou patku PB je nutné vybudovat tak, aby zámková dlažba byla částečně zakrytá kotevní patkou „KRAB“. Spojovací materiál bude nekorodující. Návrh dopravního značení je zřejmý ze samostatné přílohy výkresové části dokumentace.

Při osazení svislých dopravních značek je nutné dodržovat podmínky podle normy ČSN 12899-1 a ČSN 018020, zák. č. 361/2000 Sb., v souladu s vyhláškou č. 30/2001 Sb., včetně novel, kterou se provádějí pravidla provozu na pozemních komunikacích a umístěno dle Zásad pro dopravní značení na pozemních komunikacích II. vydání TP 65, vydaných Ministerstvem dopravy a spojů České republiky pod Č.j.:532/2013-120-STSP/1 ze dne 31. července 2013 s účinností od 1. srpna 2013, jejichž hlavní zásady jsou :

:

- svislé dopravní značky nesmějí zasahovat do průjezdného profilu komunikace, min. vodorovná vzdálenost bližšího okraje značky nebo její konstrukce od hrany vozovky ( vnitřní hrana obrubníku ) je 50 cm, maximálně 200 cm ( 30 cm je povoleno jen ve výjimečných případech).
- spodní okraj nejnižší osazené dopravní značky nebo dodatkové tabulky je minimálně 200 cm nad krytem chodníku.
- spodní okraj zavěšených dopravních značek nad vozovkou je 490 cm
- svislé dopravní značky se osazují kolmo ve směru provozu , nebo se natáčejí tak , aby maximální účín vznikl cca ve vzdálenosti 50 m od značky.
- Sloupky a rámové konstrukce svislých dopravních značek jsou v barvě bílé. Rub svislých dopravních značek je v barvě šedé.

Vodorovné dopravní značení bude umístěno dle zásad pro vodorovné dopravní značení na pozemních komunikacích TP 133, schválených Ministerstvem dopravy a spojů České republiky pod č.j. 538/2013-120-STSP/1 ze dne 31.7.2013 s účinností od 1.8.2013

Květen 2020

Vypracoval: Tomáš TILL